



X-VAJER

Monteringsanvisning
förankringsögla stolpe

X-Line Förankringsögla på släta tak är provade enligt EN 516:2006. Förankringstöglan ska monteras enligt gällande monteringsanvisning och får inte ändras eller modifieras.

Godkänd fallskyddsutrustning med lina ska alltid användas i förankringsöglan. Det är också viktigt att användaren har fått instruktioner och utbildning i hur man använder personlig fallskyddsutrustning samt kan agera vid eventuellt fall.



Monteringsanvisning

1. Montera bottenplattorna enligt den separata monteringsanvisningen för bottenplatta. Se monteringsanvisning bottenplatta för vadersystem, släta tak flexi MA-B20240808 V5 SE.

2. Efter att bottenplattorna är monterade, monteras samtliga skyddsplattor och stolpar mot bottenplattans hissbulst M10x30 med tillhörande flänsnutter M10 enligt bild.

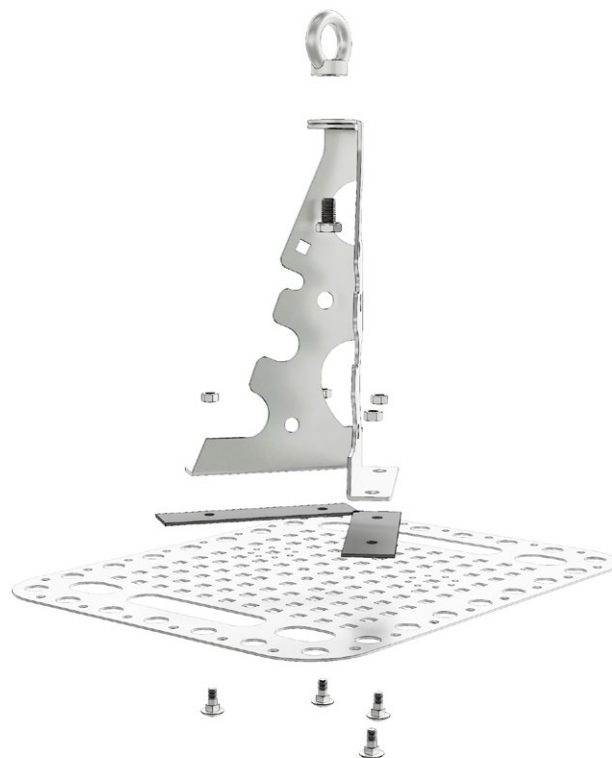

3. Montera D-ring i start- och stopstolpen med medföljande bulst M12 enligt bild.

D-ring

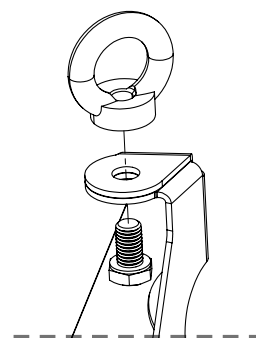

Komponenter

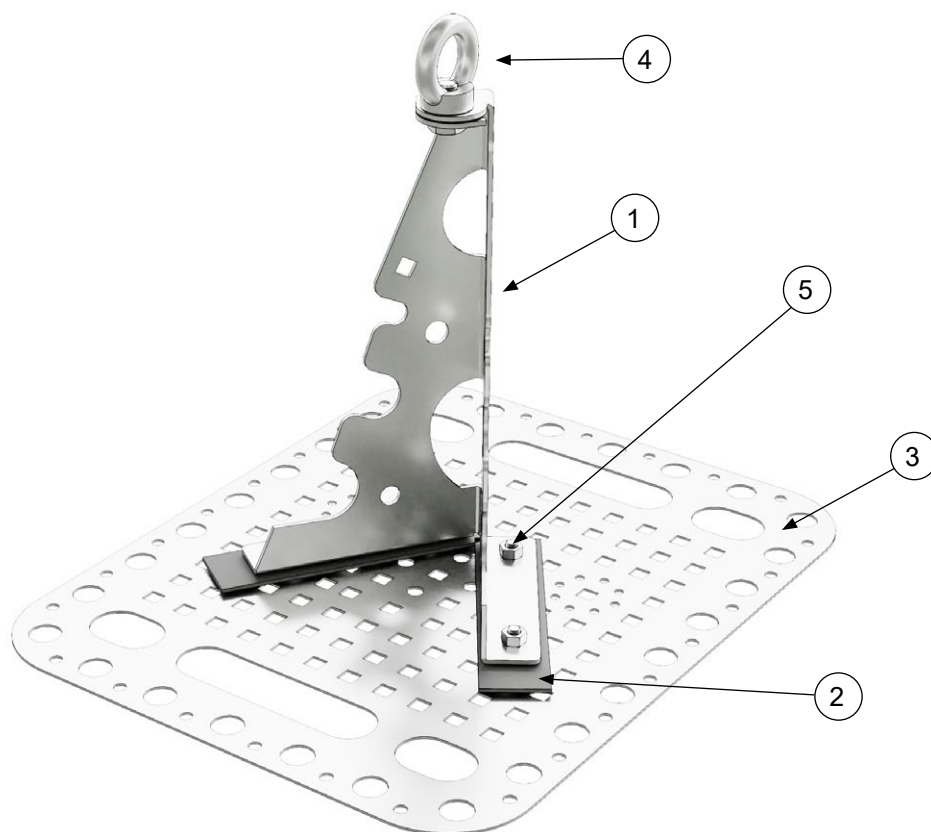

Nummer	Namn	Art. Nr.
1	Takstolpe	9318-2.0-Zn
2	EPDM gummi	9816906
3	Bottenplatta	9323-Zn
4	D-ring	30838-1201
5	Hissbult M10x30 A2	9816903

Infästnings komponenter

D-ring:

1 st Bult M12x20

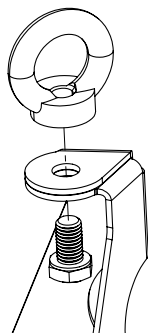

Bottenplatta/Takstolpe:

4 st Hissbult M10x30 A4 (start, stopp & hörn)

4 st Flänsmutter M10 (start, stopp & hörn)

